

HANDI-MOVE MODEL 2600

# MOBIELE TILLIFT VICTOR

Voor intensief en supersnel gebruik



- 2 maal sneller tillen
- Voor intensief gebruik
- Elektrische beenspreiding
- Bruikbaar in combinatie met diverse tiljukken, tildoecken en tilbeugel
- Tillen van de grond
- Aluminium constructie
- Verwisselbare batterijbox of rechtstreeks opladen
- Digitale weegschaal in optie



**Handi-Move** INTERNATIONAL

SPECIALIST IN INNOVATIEVE EN BETROUWBARE TIL- EN VERZORGINGSSYSTEMEN

# TECHNISCHE SPECIFICATIES

## AFMETINGEN & GEGEVENS

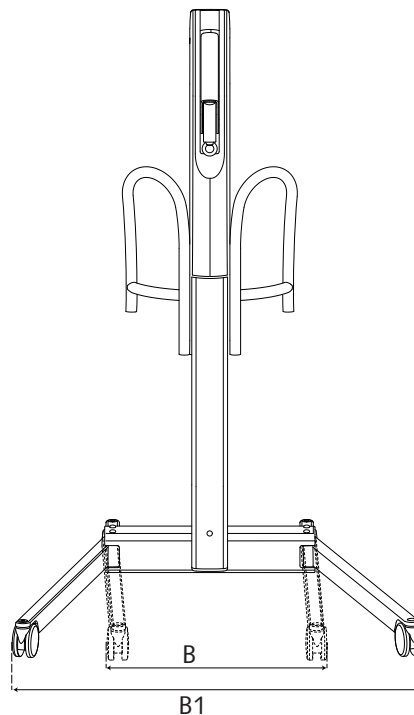
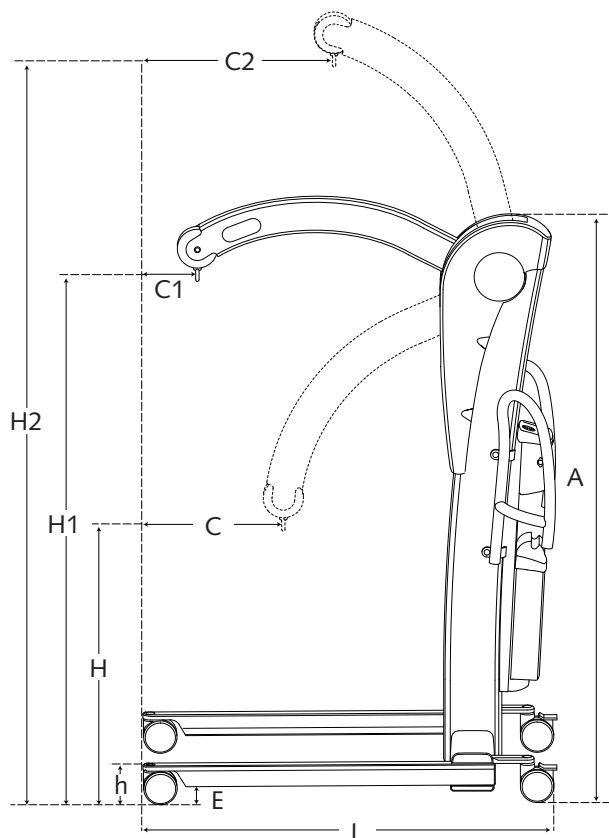

Afmetingen (in mm)

A	B	B1	H	H1	H2	h	C	C1	C2	L	E
1725	635	1100	775	1530	2240	120	440	170	620	1230	54

### Technische gegevens

Constructie .....	aluminium; gelakt
Covers .....	ABS
Gewicht .....	58 kg
Motor/pomp .....	24 Vdc, 13 A
.....	elektrisch/hydraulisch
Gewicht batterijbox .....	6,2 kg
Max tilvermogen .....	225 kg
Noodschakelaar .....	aanwezig
Wielen in aluminium .....	vooraan $\varnothing$ 100 mm
.....	achteraan $\varnothing$ 100 mm met rem
.....	volledig demonteerbaar voor reiniging
Nooddaling .....	mechanisch
Geluid .....	68 dBA
Batterij-indicatie .....	akoestisch
Batterijen .....	2x12Vdc; 7.2 Ah
Lader .....	ingang: ..... 0.9 A 100 – 240 VAC
.....	50 -60 Hz, klasse II
.....	uitgang: ..... 24 Vdc
.....	Max 1.3 A
Aantal keer tillen bij volle batterijen .....	160 keer 90 kg bij lengte van 50 cm
Veiligheidsklasse .....	IPx0
Laadtijd vanaf signaal .....	4 uur
Wandlader .....	optie
Extra batterijbox .....	optie

### Snelheid stijgen

zonder belasting .....	6,9 cm/sec
belasting 90 kg .....	6,3 cm/sec
belasting 225 kg .....	4,5 cm/sec

### Snelheid dalen

zonder belasting .....	6,3 cm/sec
belasting 90 kg .....	5,8 cm/sec
belasting 225 kg .....	5 cm/sec

Voor een vrijblijvende demonstratie  
of verdere inlichtingen:

